

APPAREIL PHOTO NUMÉRIQUE

COOLPIX B600

Guide de démarrage rapide

Introduction	ii
Descriptif de l'appareil photo	1
Premiers pas	2
Opérations de base de la prise de vue et de la visualisation	7
Autres fonctions	12
En cas de problème	16
Notes techniques	17

Fr

- Lisez ce manuel attentivement avant d'utiliser l'appareil photo.
- Pour utiliser correctement l'appareil photo, veuillez lire la section « Pour votre sécurité » (page vii).
- Après avoir lu ce manuel, rangez-le dans un endroit facilement accessible pour vous y référer ultérieurement.

Introduction

À lire en premier

Les manuels disponibles pour cet appareil sont les suivants.

Pour une utilisation de base

Guide de démarrage rapide (le présent document) : Explication des préparatifs nécessaires pour prendre des photos et utiliser les fonctions de base de l'appareil.

Pour une utilisation avancée

Manuel de référence (format PDF) : Manuel détaillé qui peut être téléchargé de notre centre de téléchargement sur un ordinateur ou un périphérique mobile. Il peut être affiché à l'aide du logiciel Adobe Acrobat Reader (à télécharger sur le site Web Adobe).

Ce manuel comprend notamment les descriptions suivantes :

- Explication détaillée des fonctions de prise de vue et de visualisation, description des rubriques de menu
- Connexion de l'appareil photo à un téléviseur, une imprimante ou un ordinateur
- Accessoires compatibles
- Solutions en cas de problème ou si un message d'erreur s'affiche

Connexion à un dispositif intelligent

SnapBridge Guide de connexion : explique comment connecter l'appareil à des périphériques mobiles. Vous pouvez télécharger la dernière version (format PDF) de notre centre de téléchargement.

Consultez le « Manuel de référence » pour de plus amples informations sur la configuration de l'appareil.

Aide en ligne de SnapBridge : explique comment utiliser l'application SnapBridge.

<https://nikonimglib.com/snbr/onlinehelp/fr/index.html>

Accès à notre centre de téléchargement

<https://downloadcenter.nikonimglib.com>

Accédez à notre site Web pour télécharger les manuels de produits d'imagerie, des logiciels ou des firmwares Nikon.



nikon centre de téléchargement B600



Support technique Nikon

Visitez le site Web ci-dessous pour enregistrer votre appareil photo et vous tenir au courant des dernières nouveautés. Vous y trouverez des réponses aux foires aux questions (FAQ) et vous pourrez nous contacter pour obtenir une assistance technique.

<https://www.europe-nikon.com/support>

Vérification du contenu de l'emballage

Si vous constatez qu'il manque un quelconque élément, veuillez vous adresser au magasin où vous avez acheté l'appareil photo.



Appareil photo numérique
COOLPIX B600



Courroie



Bouchon d'objectif LC-CP29
(avec cordon)



Accumulateur Li-ion
EN-EL12



Adaptateur de charge
EH-73P*

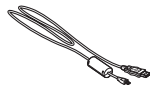

Câble USB UC-E21

Guide de démarrage rapide
(le présent manuel)

SnapBridge Guide de
connexion

Garantie (imprimée au dos
de ce manuel)

* Un adaptateur de prise secteur est joint selon le pays ou la région d'achat. La forme de l'adaptateur de prise secteur varie selon le pays ou la région d'achat (📖4).

REMARQUE : Aucune carte mémoire n'est fournie avec l'appareil photo. Les cartes mémoire SD, SDHC et SDXC sont appelées « cartes mémoire » dans le présent manuel.

Pour visualiser des images sur un ordinateur ou un périphérique mobile

Utilisez les logiciels ou les applications suivants.

Logiciels pour ordinateurs

Vous pouvez télécharger des logiciels de notre centre de téléchargement.

- ViewNX-i : Ce logiciel vous permet de transférer des images et des clips vidéo vers votre ordinateur pour les visualiser et les retoucher.

Applications pour périphériques mobiles

- SnapBridge : Lorsque vous établissez une connexion sans fil, cette application vous permet de transférer des images et des clips vidéo sur votre périphérique mobile. Consultez le « SnapBridge Guide de connexion » pour savoir comment télécharger l'application et établir une connexion.

Informations et recommandations

Formation permanente

Dans le cadre de l'engagement de Nikon pour la « Formation permanente » en rapport avec ses produits, des informations techniques et éducatives constamment mises à jour sont disponibles sur les sites Web suivants :

- Aux États-Unis : <https://www.nikonusa.com/>
- En Europe : <https://www.europe-nikon.com/support/>
- En Asie, en Océanie, au Moyen-Orient et en Afrique : <http://www.nikon-asia.com/>

Consultez régulièrement ces sites Web pour vous tenir au courant des dernières informations produit, des astuces, des réponses aux foires aux questions (FAQ) et des conseils d'ordre général sur l'imagerie et la photographie numériques. Des informations supplémentaires sont aussi disponibles auprès de votre représentant Nikon. Consultez le site Web ci-dessous pour savoir où vous adresser.

<https://imaging.nikon.com/>

N'utilisez que des accessoires électroniques de marque Nikon

Les appareils photo Nikon COOLPIX ont été conçus selon les normes les plus strictes et comprennent des circuits électroniques complexes. Seuls les accessoires électroniques de marque Nikon (y compris les chargeurs d'accumulateur, les accumulateurs, les adaptateurs secteur, et câbles USB) certifiés par Nikon et compatibles avec cet appareil photo numérique Nikon sont construits et prouvés être utilisables dans les conditions d'usage et de sécurité des circuits électroniques de ces appareils.

L'UTILISATION D'ACCESSOIRES ÉLECTRONIQUES DE MARQUES AUTRES QUE NIKON PEUT PROVOQUER UN DYSFONCTIONNEMENT DE VOTRE APPAREIL PHOTO ET ENTRAÎNER L'ANNULATION DE VOTRE GARANTIE NIKON.

L'utilisation d'accumulateurs Li-ion tiers ne portant pas le sceau holographique Nikon risque de provoquer un dysfonctionnement de l'appareil photo ou d'entraîner une surchauffe, un incendie, une rupture ou une fuite des accumulateurs.

Sceau holographique : Identifie un produit Nikon authentique.



Pour en savoir plus sur les accessoires de marque Nikon, renseignez-vous auprès d'un revendeur agréé Nikon.

Avant de prendre des photos importantes

Avant tout événement photographique important (comme un mariage ou un voyage), faites des essais avec votre appareil photo pour vous assurer qu'il fonctionne normalement. Nikon ne pourra être tenu responsable de tous dommages ou pertes de profit découlant d'un dysfonctionnement de ce produit.

À propos des manuels

- Les manuels fournis avec votre appareil photo ne peuvent pas être reproduits, transmis, transcrits, stockés sur un système d'extraction ou traduits dans une langue quelconque, quels qu'en soient la forme ou les moyens, sans accord écrit préalable de Nikon.
- Les illustrations et le contenu de l'écran présentés dans ce manuel peuvent différer de ceux de votre produit.
- Nikon se réserve le droit de modifier à tout moment les caractéristiques du matériel et du logiciel décrites dans ces manuels sans avis préalable.
- Nikon ne peut être tenu responsable des dommages consécutifs à l'utilisation de cet appareil photo.
- Nous avons apporté le plus grand soin dans la rédaction de ces manuels pour qu'ils soient précis et complets. Si, cependant, vous veniez à remarquer des erreurs ou des omissions, nous vous serions reconnaissants de les signaler à votre représentant Nikon (adresse fournie séparément).

Se conformer aux mentions relatives au droit d'auteur

En vertu de la loi sur le droit d'auteur, les photographies ou les enregistrements des œuvres protégées par le droit d'auteur, réalisés par l'appareil photo, ne peuvent pas être utilisés sans l'autorisation du détenteur du droit d'auteur. Des exceptions sont prévues pour l'usage personnel, mais notez que même l'usage personnel peut être limité dans le cas de photographies ou d'enregistrements d'expositions ou de spectacles.

Élimination des périphériques de stockage des données

Veillez noter que supprimer des images ou formater des périphériques de stockage des données tels que des cartes mémoire ou la mémoire interne de l'appareil photo n'efface pas l'intégralité des données images d'origine. Des logiciels vendus dans le commerce permettent parfois de récupérer des fichiers effacés sur des périphériques usagés, ce qui peut conduire à une utilisation malveillante des données images personnelles. Il incombe à l'utilisateur d'assurer la protection de ses données personnelles.

Avant de vous débarrasser d'un périphérique de stockage des données ou de le céder à quelqu'un d'autre, veillez à réinitialiser tous les réglages de l'appareil photo à l'aide de **Réinitialisation** dans le menu Configuration (📖 14). Après la réinitialisation, effacez toutes les données du périphérique en utilisant un logiciel de suppression disponible dans le commerce, ou formatez le périphérique à l'aide de **Formater la mémoire** ou **Formatage de la carte** dans le menu Configuration (📖 14), puis remplissez-le intégralement avec des images ne contenant aucune information privée (par exemple des images de ciel vide).

La destruction matérielle des cartes mémoire devra être effectuée avec le plus grand soin, afin d'éviter toute blessure ou tout dommage matériel.

Marquage de conformité

Suivez la procédure ci-dessous pour afficher quelques marquages de conformité aux exigences desquels répond l'appareil photo.

Appuyez sur la commande **MENU** → sélectionnez **Y** (configuration) → Marquage de conformité → commande **OK**

Pour votre sécurité

Afin d'éviter de provoquer des dommages matériels ou de vous blesser ou de blesser un tiers, lisez intégralement « Pour votre sécurité » avant d'utiliser ce produit.

Conservez ces consignes de sécurité dans un endroit facilement accessible à tous ceux qui pourraient se servir de ce produit.



DANGER

le non-respect des consignes indiquées par cette icône expose à un danger de mort ou à de graves blessures.



AVERTISSEMENT

le non-respect des consignes indiquées par cette icône peut vous exposer à un danger de mort ou à de graves blessures.



ATTENTION

le non-respect des consignes indiquées par cette icône peut vous exposer à des blessures ou provoquer des dommages matériels.



AVERTISSEMENT

- **N'utilisez pas ce produit en marchant ou en conduisant un véhicule.** Le non-respect de cette consigne peut provoquer des accidents ou d'autres blessures.
- **Ne démontez pas ou ne modifiez pas ce produit. Ne touchez pas les composants internes qui sont exposés suite à une chute ou à un autre accident.** Le non-respect de ces consignes peut provoquer un choc électrique ou d'autres blessures.
- **Si vous observez des anomalies provenant du produit comme de la fumée, de la chaleur ou des odeurs inhabituelles, retirez immédiatement l'accumulateur ou débranchez immédiatement la source d'alimentation.** Continuer d'utiliser le matériel risque de provoquer un incendie, des brûlures ou d'autres blessures.
- **Gardez votre matériel au sec. Ne le manipulez pas avec les mains mouillées. Ne manipulez pas la prise avec les mains mouillées.** Le non-respect de ces consignes peut provoquer un incendie ou un choc électrique.
- **Ne laissez pas votre peau en contact prolongé avec ce produit lorsqu'il est sous tension ou lorsqu'il est branché.** Le non-respect de cette consigne peut provoquer des brûlures superficielles.
- **N'utilisez pas ce produit en présence de poussières ou de gaz inflammables comme du propane, de l'essence ou des aérosols.** Le non-respect de cette consigne peut provoquer une explosion ou un incendie.
- **Ne pointez pas le flash en direction du conducteur d'un véhicule motorisé.** Vous risquez sinon de provoquer un accident.

- **Conservez ce produit hors de portée des enfants.** Le non-respect de cette consigne peut provoquer des blessures ou le dysfonctionnement du produit. En outre, notez que les petites pièces présentent un risque d'étouffement. Si jamais un enfant avalait une pièce de ce produit, consultez immédiatement un médecin.
- **N'enroulez pas la courroie ou la dragonne autour de votre cou.** Vous risquez sinon de provoquer des accidents.
- **N'utilisez pas des accumulateurs, des chargeurs, des adaptateurs secteur ou des câbles USB qui ne sont pas conçus spécifiquement pour ce produit. Lorsque vous utilisez des accumulateurs, des chargeurs, des adaptateurs secteur et des câbles USB conçus spécifiquement pour ce produit, ne faites pas les actions suivantes :**
 - **Endommager, modifier, plier les cordons ou les câbles, tirer énergiquement dessus, les placer sous des objets lourds ou les exposer à la chaleur ou aux flammes.**
 - **Utiliser le produit avec des convertisseurs ou des adaptateurs de voyage conçus pour convertir d'une tension à une autre ou avec des onduleurs.**Le non-respect de ces consignes peut provoquer un incendie ou un choc électrique.
- **Ne manipulez pas la prise lorsque vous chargez le produit ou lorsque vous utilisez l'adaptateur secteur pendant un orage.** Le non-respect de cette consigne peut provoquer un choc électrique.
- **Ne manipulez pas le matériel à mains nues dans des lieux exposés à des températures extrêmement basses ou élevées.** Le non-respect de cette consigne peut provoquer des brûlures ou des engelures.



ATTENTION

- **Ne pointez pas l'objectif en direction du soleil ou d'autres sources très lumineuses.** La lumière focalisée par l'objectif peut provoquer un incendie ou endommager les composants internes du produit. Lorsque vous photographiez un sujet à contre-jour, veillez à garder toujours le soleil à l'extérieur du cadre.
- **Mettez ce produit hors tension lorsque son utilisation est interdite. Désactivez les fonctionnalités sans fil lorsque l'utilisation de matériel sans fil est interdite.** Les radiofréquences émises par ce produit peuvent interférer avec le matériel à bord des avions ou dans les hôpitaux ou autres infrastructures médicales.
- **Retirez l'accumulateur et débranchez l'adaptateur secteur si vous ne prévoyez pas d'utiliser ce produit avant longtemps.** Le non-respect de cette consigne peut provoquer un incendie ou le dysfonctionnement du produit.
- **Ne touchez pas les pièces mobiles de cet objectif ou d'autres pièces mobiles.** Le non-respect de cette consigne peut provoquer des blessures.
- **Ne déclenchez pas le flash lorsqu'il est en contact avec la peau ou avec des objets ou lorsqu'il est à proximité de ceux-ci.** Le non-respect de cette consigne peut provoquer des brûlures ou un incendie.

- Downloaded from www.vandenborre.be
- **Ne laissez pas le produit exposé à des températures excessivement chaudes pendant une période prolongée, comme dans une voiture fermée ou en plein soleil.** Le non-respect de cette consigne peut provoquer un incendie ou le dysfonctionnement du produit.
 - **Ne transportez pas l'appareil photo si un trépied ou accessoire similaire est fixé.** Le non-respect de cette consigne peut provoquer des blessures ou le dysfonctionnement du produit.



DANGER concernant les accumulateurs

- **Manipulez correctement les accumulateurs.** Le non-respect des consignes suivantes peut provoquer la fuite, la surchauffe, la casse ou l'inflammation des accumulateurs :
 - Utilisez uniquement des accumulateurs agréés pour ce produit.
 - N'exposez pas les accumulateurs aux flammes ni à une chaleur excessive.
 - Ne les démontez pas.
 - Ne court-circuitez pas les contacts en les touchant avec des colliers, des épingles à cheveux ou autres objets métalliques.
 - N'exposez pas les accumulateurs ou les produits dans lesquels ils sont insérés à des chocs physiques importants.
- **Rechargez uniquement comme indiqué.** Le non-respect de cette consigne peut provoquer la fuite, la surchauffe, la casse ou l'inflammation des accumulateurs.
- **Si du liquide provenant des accumulateurs entre en contact avec les yeux, rincez-les abondamment à l'eau claire et consultez immédiatement un médecin.** Si vous attendez trop longtemps, vous risquez d'avoir des lésions oculaires.



AVERTISSEMENT concernant les accumulateurs

- **Conservez les accumulateurs hors de portée des enfants.** Si jamais un enfant avalait un accumulateur, consultez immédiatement un médecin.
- **N'immergez pas les accumulateurs dans l'eau et ne les exposez pas à la pluie.** Le non-respect de cette consigne peut provoquer un incendie ou le dysfonctionnement du produit. Séchez immédiatement le produit avec une serviette ou un objet similaire s'il est mouillé.
- **Cessez immédiatement toute utilisation si vous remarquez une quelconque modification des accumulateurs, comme une décoloration ou une déformation. Arrêtez de recharger les accumulateurs EN-EL12 s'ils ne se rechargent pas pendant la durée indiquée.** Le non-respect de ces précautions peut entraîner la surchauffe, la casse ou la fuite des accumulateurs, ou provoquer un incendie.
- **Lorsque vous n'avez plus besoin des accumulateurs, protégez leurs contacts avec du ruban adhésif.** Les accumulateurs risquent de surchauffer, de se casser ou de prendre feu si des objets métalliques touchent leurs contacts.





- **Si du liquide provenant d'accumulateurs entre en contact avec la peau ou les vêtements d'une personne, rincez immédiatement et abondamment à l'eau claire les parties touchées.** Le non-respect de cette consigne peut provoquer des irritations cutanées.
-

Downloaded from www.vandenborre.be

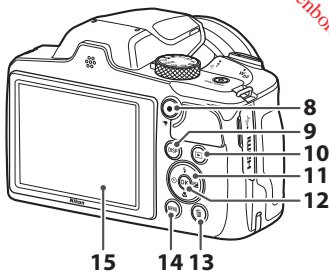
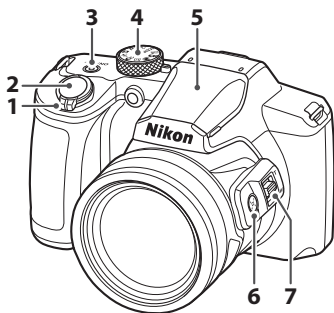
Descriptif de l'appareil photo

Le boîtier de l'appareil photo



- | | | | |
|---|---|----|---|
| 1 | Commande de zoom | 9 | Commande DISP (affichage) |
| 2 | Déclencheur | 10 | Commande  (visualisation) |
| 3 | Commutateur marche-arrêt/témoin de mise sous tension (témoin de charge) | 11 | Sélecteur multidirectionnel* |
| 4 | Sélecteur de mode | 12 | Commande  (appliquer la sélection) |
| 5 | Flash | 13 | Commande  (effacer) |
| 6 | Commande  (retour au zoom initial) | 14 | Commande MENU (menu) |
| 7 | Commande de zoom latérale | 15 | Moniteur |
| 8 | Commande  enregistrement vidéo) | | |

* Dans ce manuel, appuyer vers le haut, le bas, la gauche ou la droite du sélecteur multidirectionnel est indiqué sous la forme ▲, ▼, ◀ ou ▶.

Premiers pas

Fixation de la courroie et du bouchon d'objectif

Fixez le bouchon d'objectif à la courroie, puis fixez la courroie à l'appareil photo.

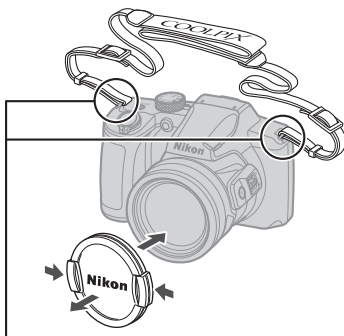
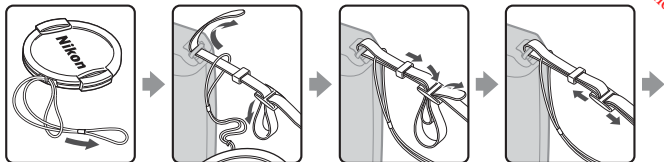

Fixez la courroie en deux points.

✓ Bouchon d'objectif

Lorsque vous n'utilisez pas l'appareil, protégez son objectif à l'aide du bouchon.

Insertion de l'accumulateur et de la carte mémoire

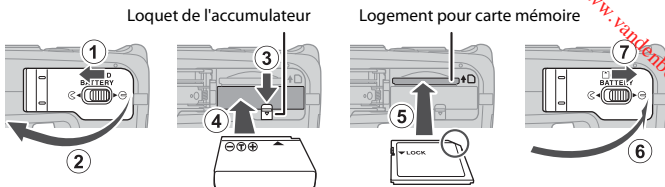

- Orientez correctement les bornes positive et négative de l'accumulateur, déplacez le loquet orange de l'accumulateur (③), puis insérez complètement l'accumulateur (④).
- Faites glisser la carte mémoire jusqu'à ce qu'elle se verrouille en émettant un dé clic (⑤).
- Veillez à ne pas insérer l'accumulateur ou la carte mémoire à l'envers ou tête en bas, car cela pourrait provoquer une défaillance.
- Si le commutateur de protection en écriture de la carte mémoire est verrouillé, vous ne pouvez pas prendre des photos, supprimer des images ni formater la carte mémoire.
- Les données de l'appareil photo, y compris les photos et les vidéos, peuvent être enregistrées sur une carte mémoire ou dans la mémoire interne. Si vous souhaitez utiliser la mémoire interne, retirez la carte mémoire.

✓ Formatage d'une carte mémoire

Lorsque vous insérez pour la première fois une carte mémoire précédemment utilisée dans un autre appareil, veillez à la formater à l'aide de cet appareil photo.

- **Notez que le formatage d'une carte mémoire efface définitivement toutes les images et les autres données qu'elle contient.** Avant de formater la carte mémoire, n'oubliez pas d'effectuer des copies des images que vous souhaitez conserver.
- Insérez la carte mémoire dans l'appareil photo, appuyez sur la commande **MENU**, puis sélectionnez **Formatage de la carte** dans le menu configuration (📖14).

Retrait de l'accumulateur ou de la carte mémoire

Mettez l'appareil photo hors tension et vérifiez que le témoin de mise sous tension et l'écran sont éteints, puis ouvrez le volet du logement pour accumulateur/carte mémoire.

- Pour éjecter l'accumulateur, déplacez son loquet.
- Poussez délicatement la carte mémoire dans l'appareil photo afin de l'éjecter partiellement.
- Soyez vigilant lorsque vous manipulez l'appareil photo, l'accumulateur et la carte mémoire immédiatement après avoir utilisé l'appareil photo, car ils peuvent être chauds.
- Durant une communication avec un périphérique mobile par **Bluetooth** dans le menu Réseau (📖14) → **Envoyer si éteint**, le témoin de mise sous tension s'allume même si l'appareil est éteint.

Charge de l'accumulateur

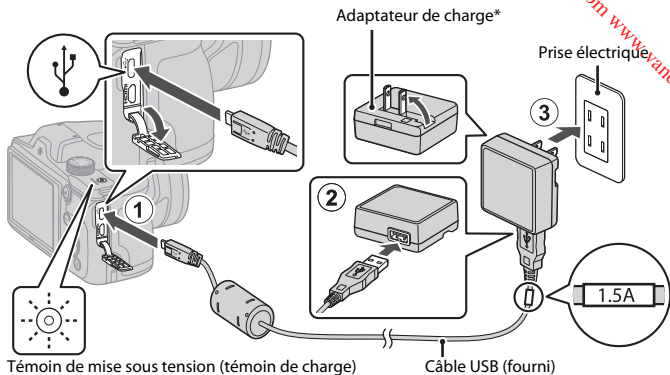

* Un adaptateur de prise secteur est joint selon le pays ou la région d'achat. La forme de l'adaptateur de prise secteur varie selon le pays ou la région d'achat.

- La charge démarre lorsque l'appareil est connecté à une prise électrique alors que l'accumulateur est inséré, comme montré sur l'illustration. Le témoin de mise sous tension (témoin de charge) clignote lentement pendant que l'accumulateur est en cours de charge.
- Lorsque la charge est terminée, le témoin de mise sous tension (témoin de charge) s'éteint. Débranchez l'adaptateur de charge de la prise électrique, puis débranchez le câble USB.
Le temps de charge est de 2 heures environ dans le cas d'un accumulateur complètement déchargé.
- L'accumulateur ne peut pas être chargé lorsque le témoin de mise sous tension (témoin de charge) clignote rapidement, probablement pour l'une des raisons suivantes.
 - La température ambiante ne convient pas pour la recharge.
 - Le câble USB ou l'adaptateur de charge n'est pas correctement raccordé.
 - L'accumulateur est endommagé.

✓ Remarques concernant le câble USB

- N'utilisez pas un câble USB autre que l'UC-E21. L'utilisation d'un câble USB autre que l'UC-E21 peut provoquer une surchauffe, un incendie ou l'électrocution.
- Vérifiez la forme et le sens des fiches et veillez à ne pas insérer ou à retirer les fiches tout droit.

✓ Remarques concernant la charge de l'accumulateur

- Il est possible d'utiliser l'appareil photo pendant que l'accumulateur se recharge, cependant le temps de charge augmente. Le témoin de mise sous tension (témoin de charge) s'éteint lorsque l'appareil est utilisé.
- N'utilisez en aucun cas un adaptateur secteur d'un autre modèle ou d'une autre marque que l'adaptateur de charge EH-73P et n'utilisez jamais un adaptateur secteur USB ou un chargeur d'accumulateur pour téléphone mobile disponible dans le commerce. Le non-respect de cette consigne de sécurité pourrait entraîner une surchauffe ou endommager l'appareil photo.

Configuration de l'appareil photo

Lors de la mise sous tension initiale de l'appareil photo, les écrans de réglage de la langue d'affichage et de l'horloge de l'appareil photo s'affichent.

1 Mettez l'appareil photo sous tension.

- Servez-vous du sélecteur multidirectionnel pour sélectionner et modifier les réglages.

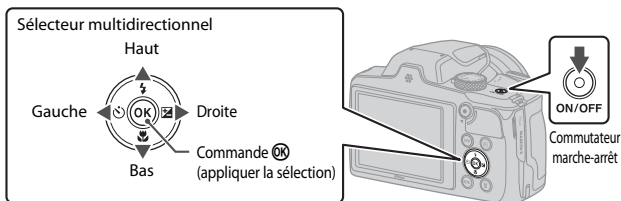

- Un écran de sélection de la langue s'affiche. Mettez en surbrillance une langue à l'aide de la commande ▲▼ du sélecteur multidirectionnel et appuyez sur la commande OK pour la sélectionner. Les langues affichées varient selon le pays ou la région.

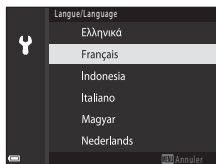

2 Sélectionnez **Oui**, puis appuyez sur la commande OK.

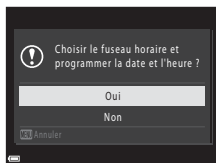

3 Mettez en surbrillance le fuseau horaire de votre domicile et appuyez sur la commande **OK**.

- Appuyez sur ▲ pour activer l'heure d'été. Lorsqu'elle est activée, l'horloge est avancée d'une heure et ☀️ s'affiche. Lorsque vous appuyez sur ▼ pour la désactiver, l'horloge recule d'une heure.

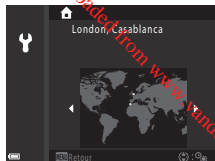

4 Appuyez sur ▲▼ pour sélectionner le format de la date et appuyez sur la commande **OK**.

5 Saisissez la date et l'heure actuelles pour régler l'horloge de l'appareil photo et appuyez sur la commande **OK**.

- Appuyez sur ◀▶ pour mettre en surbrillance les éléments et appuyez sur ▲▼ pour les modifier.
- Sélectionnez le champ des minutes et appuyez sur la commande **OK** pour valider le réglage.

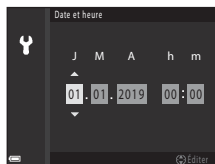

6 À l'invite, sélectionnez **Oui** et appuyez sur la commande **OK**.

- L'appareil photo revient à l'écran de prise de vue une fois la configuration terminée.

Réglage de la langue

Vous pouvez changer de langue à tout moment à l'aide de l'option **Langue/Language** du menu Configuration  (📖14).



Pour modifier le réglage de fuseau horaire et de date

Réglez **Fuseau horaire et date** dans le menu Configuration .

Dans **Fuseau horaire**, l'horloge avance d'une heure lorsque l'heure d'été est activée, et recule d'une heure lorsqu'elle est désactivée.



Opérations de base de la prise de vue et de la visualisation

Prendre des photos

Le mode  (auto) est utilisé ici à titre d'exemple. Le mode  (auto) vous permet d'effectuer des opérations de prise de vue générales dans diverses conditions de prise de vue.

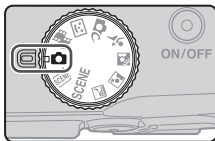
1 Positionnez le sélecteur de mode sur .



- Indicateur du niveau de charge de l'accumulateur
 : le niveau de charge de l'accumulateur est élevé.
 : le niveau de charge de l'accumulateur est faible.
- Nombre de vues restantes
L'icône  s'affiche si aucune carte mémoire n'est insérée dans l'appareil photo, et les images sont enregistrées dans la mémoire interne.
- Appuyez sur la commande **DISP** (écran) pour changer à chaque fois les informations affichées sur l'écran.

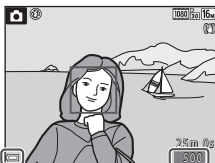

Indicateur du niveau de charge de l'accumulateur
Nombre de vues restantes

2 Tenez fermement l'appareil photo.

- Veillez à ne pas mettre les doigts et d'autres objets sur l'objectif, le flash, l'illuminateur d'assistance AF, le microphone et le haut-parleur.

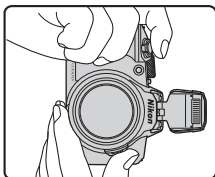
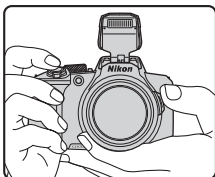

3 Cadrez la photo.

- Positionnez la commande de zoom ou la commande de zoom latérale pour modifier la position du zoom.
- Si vous perdez de vue votre sujet lors d'une prise de vue en position de zoom téléobjectif, appuyez sur la commande  (retour au zoom initial) pour agrandir temporairement l'angle de champ et permettre à l'appareil photo de prendre le sujet plus facilement.

Zoom arrière

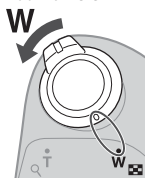

Zoom avant

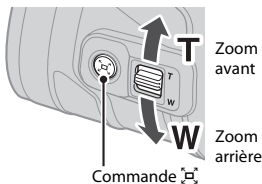

4 Appuyez sur le déclencheur à mi-course.

- Appuyer sur le déclencheur à mi-course signifie appuyer sur le bouton et le maintenir enfoncé jusqu'à ce que vous sentiez une légère résistance.
- Lorsque la mise au point est effectuée sur le sujet, la zone de mise au point ou l'indicateur de mise au point brille en vert.
- En cas d'utilisation du zoom numérique, l'appareil photo effectue la mise au point sur le centre de la vue et la zone de mise au point ne s'affiche pas.
- Si la zone de mise au point ou l'indicateur de mise au point clignote, l'appareil photo n'est pas en mesure d'effectuer la mise au point. Modifiez la composition et essayez à nouveau d'appuyer sur le déclencheur à mi-course.

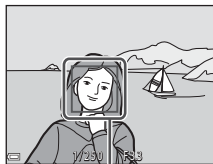
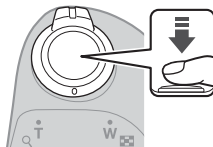

Zone de mise au point

5 Sans lever le doigt, appuyez sur le déclencheur jusqu'en fin de course.



✓ Remarques concernant l'enregistrement des images ou clips vidéo

L'indicateur du nombre de vues restantes ou l'indicateur du temps d'enregistrement restant clignote, ou **Patiencez... image en cours d'enregistrement**. s'affiche pendant l'enregistrement des images ou des clips vidéo. **N'ouvrez pas le volet du logement pour accumulateur/carte mémoire et ne retirez pas l'accumulateur ou la carte mémoire** alors qu'un indicateur clignote. Cela pourrait provoquer la perte de données, ou encore endommager l'appareil photo ou la carte mémoire.

🔧 Fonction Extinction auto

- Si aucune opération n'est effectuée pendant une minute environ, l'écran s'éteint, l'appareil photo passe en mode de veille et le témoin de mise sous tension clignote. L'appareil photo reste trois minutes environ en mode veille, puis il s'éteint.
- Pour sortir l'écran du mode de veille, appuyez sur le commutateur marche-arrêt ou sur le déclencheur.

📎 Si vous utilisez un trépied

- Il est recommandé d'utiliser un trépied pour stabiliser l'appareil photo dans les situations suivantes :
 - Lorsque le flash est abaissé dans des endroits sombres ou lors de l'utilisation d'un mode de prise de vue qui ne déclenche pas le flash
 - Lorsque le zoom est en position téléobjectif
- Lorsque vous utilisez un trépied pour stabiliser l'appareil photo pendant la prise de vue, réglez **VR photo** sur **Désactivée** dans le menu configuration (🗨️14) pour éviter des erreurs potentielles inhérentes à cette fonction.

Utilisation du flash

Si vous avez besoin du flash, par exemple dans des endroits sombres ou lorsque le sujet est à contre-jour, relevez le flash manuellement.

- Appuyez sur la commande ▲ (⚡) du sélecteur multidirectionnel lorsque l'écran de prise de vue s'affiche pour activer le mode de flash. Pour que le flash se déclenche toujours, sélectionnez ⚡ (dosage flash/ambiance).
- Lorsque vous n'utilisez pas le flash, poussez-le doucement pour l'abaisser.

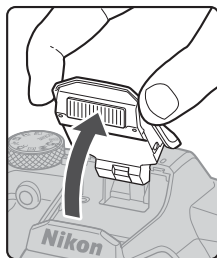

Enregistrement de vidéos

Affichez l'écran de prise de vue et appuyez sur la commande ● (📹 enregistrement vidéo) pour commencer à enregistrer une vidéo. Appuyez de nouveau sur la commande ● (📹) pour mettre fin à l'enregistrement.

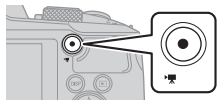





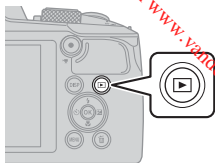

Visualisation d'images

1 Appuyez sur la commande (visualisation) pour entrer en mode de visualisation.

- Si vous appuyez sur la commande  et la maintenez enfoncée alors que l'appareil photo est éteint, il s'allume en mode de visualisation.



2 Utilisez le sélecteur multidirectionnel pour sélectionner une image à afficher.

- Appuyez sur les touches    et maintenez-les enfoncées pour faire défiler rapidement les images.
- Appuyez sur la commande **DISP** (écran) pour changer à chaque fois les informations affichées sur l'écran.
- Pour lire une vidéo enregistrée, appuyez sur .
- Pour revenir en mode de prise de vue, appuyez sur la commande  ou sur le déclencheur.
- Lorsque  s'affiche en mode de visualisation plein écran, vous pouvez appuyer sur la commande  pour appliquer un effet à l'image.

Affichage de l'image précédente



Affichage de l'image suivante



- Positionnez la commande de zoom sur **T** () en mode de visualisation plein écran pour effectuer un zoom avant sur l'image.







- En mode de visualisation plein écran, positionnez la commande de zoom sur **W** () pour passer au mode de visualisation par planche d'images et afficher plusieurs images à l'écran.

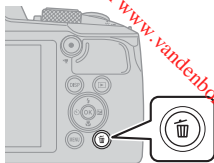

Suppression d'images

- 1** En mode de visualisation, appuyez sur la commande  (effacer) pour supprimer l'image actuellement affichée à l'écran.



- 2** Utilisez les touches   du sélecteur multidirectionnel pour sélectionner la méthode de suppression souhaitée et appuyez sur la commande .

- Pour annuler, appuyez sur **MENU**.

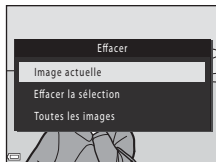

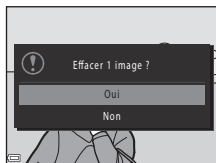

- 3** Sélectionnez **Oui**, puis appuyez sur .

- Les images effacées ne peuvent pas être récupérées.



Effacement d'images prises en rafale (séquence)

- Les images prises en rafale ou avec la fonction Surimpression lumières, Mode Créativité ou Mosaïque portrait sont enregistrées sous la forme d'une séquence, et une seule image de la séquence (l'image représentative) s'affiche en mode de visualisation (réglage par défaut).
- Si vous appuyez sur la commande  alors qu'une image représentative est affichée pour une séquence d'images, toutes les images de la séquence sont supprimées.
- Pour effacer des images individuelles d'une séquence, appuyez sur la commande  pour les afficher une par une et appuyez sur la commande .



Effacement de l'image capturée en mode de prise de vue

En mode de prise de vue, appuyez sur  pour effacer la dernière image enregistrée.

Autres fonctions

Sélection d'un mode de prise de vue

Vous pouvez tourner le sélecteur de mode afin d'aligner le mode de prise de vue souhaité avec le repère de l'indicateur sur le boîtier de l'appareil photo.

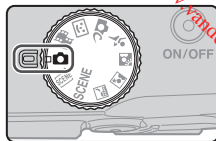

- **Mode  (Auto)**

Sélectionnez ce mode pour effectuer des prises de vue générales dans diverses conditions de prise de vue.

- **Modes SCENE, , , , ,  (Scène)**

Sélectionnez l'un des modes Scène en fonction des conditions de prise de vue, et vous pourrez prendre des photos avec les réglages adaptés à ces conditions.

- **SCENE** : appuyez sur la commande **MENU** et sélectionnez un mode Scène.
- **SCENE** (sélection automatique) : l'appareil photo reconnaît les conditions de prise de vue lorsque vous cadrez une image, et vous pouvez prendre des photos tenant compte de ces conditions.
-  (paysage de nuit) : utilisez ce mode pour prendre des paysages de nuit.
-  (portrait de nuit) : utilisez ce mode pour prendre des portraits le soir et la nuit avec des paysages en arrière-plan.
-  (contre-jour) : utilisez ce mode pour prendre des photos de sujets en contre-jour.
-  (sport) : utilisez ce mode pour prendre des photos de sport.



- **Mode  (Créativité)**

L'appareil enregistre simultanément en une seule prise de vue quatre images avec effets et une image sans effet.

- **Mode  (Portrait optimisé)**

Utilisez la retouche glamour pour améliorer le rendu des visages pendant la prise de vue et utilisez la fonction Détecteur de sourire ou Mosaïque portrait pour prendre des photos.

- **Mode  (Diaporama de clips)**

L'appareil photo crée un court-métrage d'une durée de 30 secondes maximum ( **1080/30p** ou  **1080/25p**) en enregistrant et en combinant automatiquement plusieurs clips vidéo d'une durée de plusieurs secondes.

Affichage de l'aide

La description des fonctions s'affiche lorsque vous modifiez le mode de prise de vue ou affichez l'écran de réglages.

Appuyez sur le déclencheur à mi-course pour passer rapidement au mode de prise de vue. Vous pouvez afficher ou masquer les descriptions à l'aide de **Affichage de l'aide** dans **Réglages du moniteur** dans le menu Configuration (14).

Configuration des fonctions Mode de flash, Retardateur, Mode macro et Correction d'exposition

Lorsque l'écran de prise de vue est affiché, vous pouvez appuyer sur les commandes ◀ (☺) ▼ (🌸) ▶ (📷) du sélecteur multidirectionnel pour utiliser les fonctions décrites ci-dessous.

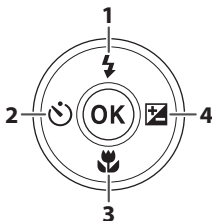









1	Mode de flash Lorsque le flash est ouvert, le mode de flash peut être défini en fonction des conditions de prise de vue. Lorsque ⚡ (dosage flash/ambiance) est sélectionné, le flash se déclenche toujours.
2	Retardateur L'appareil photo relâche l'obturateur une fois que le nombre défini de secondes s'est écoulé après que vous avez appuyé sur le déclencheur.
3	Mode macro Utilisez le mode macro pour prendre des photos en gros plan.
4	<ul style="list-style-type: none">• Curseur créatif Lorsque le mode de prise de vue est défini sur le mode 📷 (auto), vous pouvez régler la luminosité (correction d'exposition), la saturation, la teinte et l'option D-Lighting actif.• Correction d'exposition Lorsque le mode de prise de vue est défini sur des modes autres que le mode 📷 (auto), vous pouvez ajuster la luminosité (correction d'exposition).

Les fonctions qui peuvent être activées varient selon le mode de prise de vue.

Opérations de menu

Vous pouvez appuyer sur la commande **MENU** (menu) pour afficher l'écran du menu et modifier les réglages de l'appareil.

- Le menu qui s'affiche dépend de l'état de fonctionnement de l'appareil photo (prise de vue ou visualisation).
- Les rubriques de menu sont classées en différentes catégories représentées par des icônes sur le côté gauche de l'écran.

Prise de vue	Visualisation
 <p>Menu Prise de vue</p> <ul style="list-style-type: none"> Taille d'image Balance des blancs Rafale Sensibilité Mode de zones AF Mode autofocus <p>Catégories des menus</p> <ul style="list-style-type: none"> •  Menu Prise de vue¹ •  Menu vidéo •  Menu Réseau •  Menu configuration 	 <p>Menu Visualisation</p> <ul style="list-style-type: none"> Marquer pour le transfert Retouche rapide D-Lighting Correction yeux rouges Retouche glamour Diaporama <p>Catégories des menus</p> <ul style="list-style-type: none"> • MODE Menu du mode de visualisation •  Menu Visualisation² •  Menu Réseau •  Menu configuration

¹ Les icônes varient selon le mode de prise de vue.

² Les icônes varient selon le mode de visualisation.

- 1 Appuyez sur la commande **MENU** (menu) pour afficher l'écran du menu.

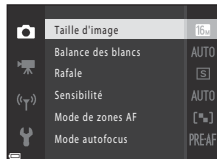

- 2 Appuyez sur  du sélecteur multidirectionnel pour accéder à la zone de sélection des catégories de menu.



3 Appuyez sur ▲▼ pour passer d'une catégorie de menu à l'autre.

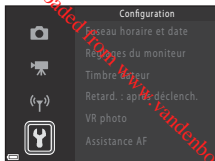

4 Appuyez sur la commande **OK** pour confirmer la catégorie choisie.

- Les rubriques de menu correspondant à la catégorie de menu sélectionnée s'affichent.

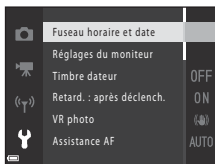

5 Appuyez sur ▲▼ pour sélectionner une option de menu et appuyez sur la commande **OK** pour confirmer la sélection.

- Selon le mode de prise de vue actuel ou l'état de fonctionnement de l'appareil, certaines options peuvent ne pas être accessibles.

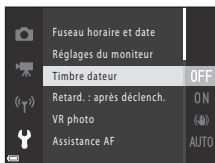

6 Appuyez sur ▲▼ pour sélectionner un réglage et appuyez sur la commande **OK** pour confirmer la sélection.

- Lorsque vous avez terminé d'utiliser le menu, appuyez sur la commande **MENU**.
- Lorsqu'un menu s'affiche, vous pouvez revenir en mode de prise de vue en appuyant sur le déclencheur ou sur la commande **OK** (📷, enregistrement vidéo).



📌 Pour modifier les réglages du mode de flash, du retardateur, du mode macro et de la correction d'exposition

Lorsque l'écran de prise de vue est affiché, vous pouvez appuyer sur les commandes ▲▼◀▶ du sélecteur multidirectionnel pour modifier les réglages, par exemple le mode de flash ou le retardateur (📖13).

En cas de problème

Dépannage

Si l'appareil photo ne fonctionne pas correctement, consultez le tableau ci-dessous avant de contacter votre revendeur ou votre représentant Nikon agréé.

- Éteindre l'appareil puis le rallumer peut résoudre le problème.
- Si vous ne trouvez pas le problème rencontré, consultez également la section « En cas de problème » dans le « Manuel de référence » (📖ii) ou le site Web Nikon de votre région.

Problème	Cause/Solution	📖
L'appareil photo est allumé mais ne répond pas.	<ul style="list-style-type: none">• Attendez que l'enregistrement soit terminé.• Si le problème persiste, mettez l'appareil photo hors tension. Si l'appareil photo ne s'éteint pas, retirez l'accumulateur ou les accumulateurs puis réinsérez-le(s) ou, si vous utilisez un adaptateur secteur, débranchez-le et rebranchez-le. Notez que les données en cours d'enregistrement seront perdues, mais celles qui ont déjà été enregistrées ne seront pas affectées si vous retirez ou débranchez l'alimentation.	–
Impossible de mettre l'appareil photo sous tension.	L'accumulateur est déchargé.	3, 4, 21
L'appareil photo se met hors tension sans avertissement.	<ul style="list-style-type: none">• L'appareil photo se met automatiquement hors tension pour économiser l'énergie (fonction d'extinction automatique).• Il est possible que l'appareil photo et l'accumulateur ne fonctionnent pas correctement à basse température.• L'intérieur de l'appareil photo ou l'accumulateur est devenu chaud. Laissez l'appareil photo hors tension jusqu'à ce que ses composants intérieurs aient refroidi, puis remettez-le sous tension.	9 21 –
Le moniteur est vide.	<ul style="list-style-type: none">• L'appareil photo est éteint.• L'accumulateur est déchargé.• L'appareil photo se met automatiquement hors tension pour économiser l'énergie (fonction d'extinction automatique).• L'appareil photo est connecté à un téléviseur ou un ordinateur.• Une prise de vue en mode scène Surimpression lumières est en cours.	5 7 9 – –
L'appareil photo chauffe.	L'appareil photo peut chauffer lorsque vous l'utilisez pendant longtemps, par exemple pour prendre des vidéos ou envoyer des images, ou lorsque vous l'utilisez dans un environnement avec des températures élevées ; il ne s'agit pas d'un dysfonctionnement.	–

Notes techniques

Avertissements

Avis pour les clients en Europe

ATTENTION : IL Y A UN RISQUE D'EXPLOSION SI L'ACCUMULATEUR/LA PILE EST REMPLACÉ(E) PAR UN AUTRE DE TYPE INCORRECT.

Ce symbole indique que le matériel électrique et électronique doit être jeté dans les conteneurs appropriés.

Les mentions suivantes s'appliquent uniquement aux utilisateurs situés dans les pays européens :

- Ce produit doit être jeté dans un point de collecte approprié. Il ne doit pas être jeté avec les déchets ménagers.
- Le tri sélectif et le recyclage permettent de préserver les ressources naturelles et d'éviter les conséquences négatives pour la santé humaine et l'environnement, qui peuvent être provoquées par une élimination incorrecte.
- Pour plus d'informations, contactez votre revendeur ou les autorités locales chargées de la gestion des déchets.



DÉBARRASSEZ-VOUS DES ACCUMULATEURS/PILES USAGÉS EN SUIVANT LES CONSIGNES.

Ce symbole sur l'accumulateur/la pile indique que celui-ci/celle-ci doit être collecté(e) séparément.

Les mentions suivantes s'appliquent uniquement aux utilisateurs situés dans les pays européens :

- Tous les accumulateurs/piles, qu'ils portent ce symbole ou non, doivent être jetés séparément dans un point de collecte approprié. Ils ne doivent pas être jetés avec les déchets ménagers.
- Pour plus d'informations, contactez votre revendeur ou les autorités locales chargées de la gestion des déchets.



Avis pour les clients en France

LE PRODUIT ET SON EMBALLAGE RELÈVENT D'UNE CONSIGNE DE TRI



CONSIGNE POUVANT VARIER LOCALEMENT > WWW.CONSIGNESDETRI.FR

Remarques concernant les fonctions de communication sans fil

Restrictions relatives aux appareils sans fil

L'émetteur-récepteur sans fil inclus dans ce produit est conforme aux réglementations relatives au matériel sans fil en vigueur dans le pays où il est vendu et ne peut pas être utilisé dans d'autres pays (les produits achetés dans les pays de l'Union européenne ou de l'AELE peuvent être utilisés partout dans ces régions). La responsabilité de Nikon ne saurait être engagée en cas d'utilisation dans un autre pays. Les utilisateurs souhaitant connaître le pays de vente d'origine du produit doivent s'adresser à leur centre de service Nikon local ou au représentant Nikon agréé. Cette restriction s'applique uniquement à l'utilisation sans fil du produit, à l'exclusion de tout autre usage du produit.

Sécurité

Bien que l'un des avantages de ce produit soit de permettre à d'autres personnes de se connecter librement pour l'échange sans fil de données partout dans sa portée, les problèmes suivants peuvent se produire si la sécurité n'est pas activée :

- **Vol de données** : Des tiers malveillants peuvent intercepter les transmissions sans fil dans le but de dérober des identifiants d'utilisateur, des mots de passe et autres informations personnelles.
- **Accès non autorisé** : Les utilisateurs non autorisés peuvent accéder au réseau et modifier des données ou effectuer d'autres actions malveillantes. Notez qu'en raison de la conception des réseaux sans fil, des attaques spécialisées peuvent permettre un accès non autorisé même si la sécurité est activée. Nikon n'est pas responsable en cas de fuites de données ou d'informations susceptibles de survenir au cours d'un transfert de données.
- **Ne tentez pas d'accéder à des réseaux auxquels vous n'êtes pas autorisé à accéder**, même s'ils s'affichent sur votre smartphone ou votre tablette. Cela pourrait être considéré comme un accès non autorisé. Accédez uniquement aux réseaux que vous êtes autorisé à utiliser.

Gestion des informations privées et avis de non-responsabilité

- Les informations utilisateur enregistrées et configurées sur le produit, y compris les réglages de connexion au réseau sans fil et d'autres informations privées, sont susceptibles d'être altérées et perdues en cas d'erreur d'utilisation, de présence d'électricité statique, d'accident, de dysfonctionnement, de réparation ou après toute autre manipulation. Pensez à toujours effectuer des sauvegardes de vos données importantes. Nikon n'est pas responsable de tous dommages directs ou indirects ou pertes de profit résultant des altérations ou des pertes d'informations qui ne sont pas imputables à Nikon.
- Avant de mettre ce produit au rebut ou de le céder à un autre propriétaire, exécutez **Réinitialisation** dans le menu configuration (📖 14) afin d'effacer toutes les informations utilisateur qui ont été enregistrées et configurées sur le produit, y compris les paramètres de connexion à un réseau sans fil et les autres données personnelles éventuelles.
- Nikon n'est pas responsable des dommages résultant d'une utilisation non autorisée de ce produit par des tiers en cas de vol ou de perte du produit.

Précautions lors de l'exportation ou du transport de ce produit à l'étranger

Ce produit est contrôlé par les réglementations américaines sur l'exportation (EAR). L'autorisation du gouvernement américain n'est pas requise pour l'exportation de ce produit vers des pays autres que les pays suivants, qui, à la date de rédaction de ce document, sont soumis à un embargo ou à des contrôles spéciaux : Cuba, Iran, Corée du Nord, Soudan et Syrie (liste sujette à modification).

Avis pour les clients en Europe

Déclaration de conformité (Europe)

Par la présente, Nikon Corporation déclare que le type de matériel radio COOLPIX B600 est conforme à la directive 2014/53/UE.

Le texte intégral de la déclaration de conformité de l'UE est disponible à l'adresse suivante: https://imaging.nikon.com/support/pdf/DoC_N1811.pdf.

- Puissance de sortie maximale :
 - Wi-Fi : 11,3 dBm (EIRP)
 - Bluetooth : 3,1 dBm (EIRP)
 - Bluetooth Low Energy : 2,12 dBm (EIRP)
- Fréquence de fonctionnement :
 - Wi-Fi : 2412–2462 MHz (1–11 canaux)
 - Bluetooth : 2402–2480 MHz
 - Bluetooth Low Energy : 2402–2480 MHz

Entretien du produit

Observez les précautions décrites ci-après en plus des avertissements de la section « Pour votre sécurité » (vii-x) lors du stockage ou de l'utilisation de cet appareil.

L'appareil photo

Gardez l'appareil à l'abri des chocs violents

L'appareil risque de subir des dysfonctionnements s'il est soumis à de violents chocs ou à de fortes vibrations. En outre, ne touchez pas ou manipulez en douceur l'objectif.

Gardez votre matériel au sec

L'appareil ne fonctionnera plus après immersion dans l'eau ou exposition à une très forte humidité.

Évitez des changements brusques de température

Les changements brusques de température, comme il peut s'en produire lorsque vous entrez dans un local chauffé par temps froid ou que vous en sortez, sont susceptibles de créer de la condensation à l'intérieur de l'appareil. Pour éviter ce problème, rangez votre équipement dans un étui de transport ou dans un sac plastique avant de l'exposer à de brusques changements de température.

Maintenez l'appareil photo à distance des champs magnétiques puissants

N'utilisez pas et ne stockez pas cet appareil à proximité d'équipements émettant de fortes radiations électromagnétiques ou de forts champs magnétiques. Cela entraînerait la perte de données ou une défaillance de l'appareil photo.

Ne dirigez pas l'objectif vers des sources lumineuses importantes pendant de longues périodes

Évitez de diriger l'objectif vers le soleil ou d'autres sources lumineuses puissantes pendant une période prolongée lors de l'utilisation ou du stockage de l'appareil photo. Une lumière intense peut détériorer le capteur d'image, produisant ainsi un effet de flou blanc sur les photos.

Mettez l'appareil photo hors tension avant de retirer ou de déconnecter la source d'alimentation ou la carte mémoire

Ne retirez pas l'accumulateur lorsque l'appareil est sous tension ou que des images sont en cours d'enregistrement ou d'effacement. Forcer l'extinction de votre appareil photo dans de telles conditions entraînerait la perte de données ou risquerait d'endommager la carte mémoire ou les circuits internes.

Remarques concernant le moniteur

- Les moniteurs (y compris les viseurs électroniques) sont fabriqués avec une très haute précision ; 99,99 % des pixels au moins sont effectifs et un maximum de 0,01 % sont absents ou défectueux. Par conséquent, bien que ces affichages puissent comporter des pixels allumés en permanence (blanc, rouge, bleu ou vert) ou au contraire éteints en permanence (noir), ceci ne constitue pas un dysfonctionnement et n'affecte pas les images enregistrées avec votre appareil.
- Les images du moniteur peuvent être difficiles à percevoir sous un éclairage lumineux.
- N'appliquez pas de pression au moniteur, car cela risquerait de l'endommager ou de provoquer une défaillance. Si le moniteur venait à se casser, faites très attention de ne pas vous couper avec le verre et évitez tout contact des cristaux liquides avec la peau, les yeux ou la bouche.

L'accumulateur

Précautions d'utilisation

- Notez que l'accumulateur peut chauffer pendant son utilisation.
- N'utilisez pas l'accumulateur lorsque la température ambiante est inférieure à 0 °C ou supérieure à 40 °C, car cela peut provoquer des dégâts ou une défaillance.
- Si vous remarquez une anomalie quelconque, notamment une chaleur excessive, de la fumée ou toute odeur inhabituelle émanant de l'accumulateur, cessez immédiatement de l'utiliser et consultez votre revendeur ou un centre de service agréé Nikon.
- Après avoir retiré l'accumulateur de l'appareil photo ou du chargeur d'accumulateur optionnel, glissez-le dans un sac en plastique, par exemple, afin de l'isoler.

Charge de l'accumulateur

Vérifiez le niveau de charge de l'accumulateur avant d'utiliser l'appareil photo. Remplacez ou rechargez l'accumulateur si nécessaire.

- Avant toute utilisation, rechargez l'accumulateur à l'intérieur en veillant à ce que la température ambiante soit comprise entre 5 °C et 35 °C.
- Si la température de l'accumulateur est élevée, cela peut l'empêcher de se charger correctement ou complètement, et ses performances risquent d'être réduites. À noter que l'accumulateur peut chauffer pendant son utilisation ; attendez qu'il refroidisse pour le recharger. Lorsque vous rechargez l'accumulateur inséré dans l'appareil photo à l'aide de l'adaptateur de charge ou d'un ordinateur, l'accumulateur ne se recharge pas à des températures inférieures à 0 °C ou supérieures à 50 °C.
- Arrêtez la charge lorsque l'accumulateur est entièrement chargé pour ne pas risquer de réduire ses performances.
- La température de l'accumulateur peut augmenter pendant la charge. Toutefois, il ne s'agit pas d'un dysfonctionnement.

Transport des accumulateurs de secours

Si cela est possible, gardez à disposition des accumulateurs de rechange entièrement chargés au moment des grandes occasions photographiques.

Utilisation de l'accumulateur par temps froid

Par temps froid, la capacité de l'accumulateur a tendance à diminuer. Si vous utilisez un accumulateur épuisé à basse température, l'appareil photo risque de ne pas se mettre sous tension. Gardez un accumulateur de rechange au chaud et intervertissez-les dès que nécessaire. Une fois réchauffé, un accumulateur peut retrouver de sa capacité.

Contacts de l'accumulateur

Si les contacts de l'accumulateur sont sales, l'appareil photo risque ne pas fonctionner. Si les contacts de l'accumulateur se salissent, nettoyez-les à l'aide d'un chiffon propre et sec avant de l'utiliser.

Charge d'un accumulateur déchargé

Allumer ou éteindre l'appareil photo alors que l'accumulateur est déchargé peut réduire l'autonomie de ce dernier. Avant d'utiliser l'accumulateur déchargé, rechargez-le.

Stockage de l'accumulateur

- Retirez toujours l'accumulateur de l'appareil photo ou du chargeur d'accumulateur optionnel lorsqu'il n'est pas utilisé. Lorsque l'accumulateur est inséré dans l'appareil photo, il perd d'infimes quantités de courant, même si l'appareil n'est pas utilisé. L'accumulateur peut alors subir une décharge excessive, entraînant un arrêt total de son fonctionnement.
- Il est recommandé de recharger un accumulateur usagé tous les six mois. Lorsque vous rangez l'accumulateur pendant de longues périodes, rechargez-le au moins une fois tous les six mois et utilisez l'appareil photo jusqu'à ce que l'indicateur du niveau de charge de l'accumulateur affiche  avant de le ranger à nouveau.
- Glissez l'accumulateur dans un sac en plastique, par exemple, afin de l'isoler et de le ranger dans un endroit frais. L'accumulateur doit être rangé dans un lieu sec à une température ambiante comprise entre 15 °C et 25 °C. Ne rangez pas l'accumulateur dans des endroits extrêmement chauds ou extrêmement froids.



Autonomie de l'accumulateur

Une diminution marquée de la durée pendant laquelle un accumulateur entièrement chargé conserve sa charge lorsqu'il est utilisé à température ambiante indique que l'accumulateur a besoin d'être remplacé. Achetez un accumulateur neuf.

Recyclage des accumulateurs usagés

Veillez recycler les accumulateurs conformément aux réglementations en vigueur dans votre pays, en veillant à d'abord protéger leurs contacts avec du ruban adhésif.

L'adaptateur de charge

- L'adaptateur de charge EH-73P est destiné exclusivement à une utilisation avec des appareils compatibles. N'utilisez jamais un appareil d'un autre modèle ou d'une autre marque.
- N'utilisez pas un câble USB autre que l'UC-E21. L'utilisation d'un câble USB autre que l'UC-E21 peut provoquer une surchauffe, un incendie ou l'électrocution.
- N'utilisez en aucun cas un adaptateur secteur d'un autre modèle ou d'une autre marque que l'adaptateur de charge EH-73P et n'utilisez jamais un adaptateur secteur USB ou un chargeur d'accumulateur pour téléphone mobile disponible dans le commerce. Le non-respect de cette consigne de sécurité pourrait entraîner une surchauffe ou endommager l'appareil photo.
- L'adaptateur de charge EH-73P est compatible avec les prises secteur 100–240 V CA, 50/60 Hz. Pour profiter de l'adaptateur de charge à l'étranger, veillez à utiliser un adaptateur de prise secteur (disponible dans le commerce) le cas échéant. Pour plus d'informations sur les adaptateurs de prise secteur, consultez votre agence de voyage.
- Les symboles indiqués sur ce produit ont la signification suivante :
 CA,  CC,  Équipement de classe II (ce produit a été construit avec une double isolation.)

Nettoyage et stockage

Nettoyage

N'utilisez pas d'alcool, de diluants ou d'autres produits chimiques volatils.

Objectif	Évitez de poser vos doigts sur les parties en verre. Pour retirer la poussière ou les peluches, utilisez une soufflette (en général, un petit accessoire équipé d'un ballon en caoutchouc fixé à l'une de ses extrémités, sur lequel on appuie pour souffler de l'air à l'autre extrémité). Pour retirer les empreintes et autres taches résistantes à la soufflette, nettoyez l'objectif avec un chiffon doux en effectuant un mouvement circulaire du centre vers la périphérie. Si cela ne suffit pas à le nettoyer, utilisez un chiffon légèrement humidifié avec un nettoyant pour objectif que vous trouverez dans le commerce.
Moniteur	Pour retirer la poussière ou les peluches, utilisez une soufflette. Pour retirer les empreintes et autres taches, nettoyez le moniteur avec un chiffon doux et sec en veillant à ne pas exercer de pression.
Boîtier	Utilisez une soufflette pour retirer la poussière, les impuretés ou le sable, puis essuyez délicatement avec un chiffon doux et sec. Après avoir utilisé l'appareil photo à la plage ou dans un autre environnement sablonneux ou poussiéreux, retirez le sable, la poussière ou le sel avec un chiffon sec légèrement humidifié d'eau fraîche, puis essuyez avec soin. Notez que les corps étrangers introduits dans l'appareil photo peuvent provoquer des dommages qui ne sont pas couverts par la garantie.

Stockage

Retirez l'accumulateur si vous envisagez de ne pas utiliser l'appareil pendant une période prolongée. Pour éviter la formation de moisissure, sortez l'appareil photo de l'endroit où il est stocké au moins une fois par mois.

Allumez l'appareil photo et appuyez sur le déclencheur plusieurs fois avant de stocker de nouveau l'appareil photo. Ne rangez pas votre appareil photo dans l'un des emplacements suivants :

- Mal aéré ou soumis à une humidité supérieure à 60 %
- exposé à des températures supérieures à 50 °C ou inférieures à -10 °C
- à proximité d'appareils générant de forts champs électromagnétiques comme des téléviseurs ou des radios

Pour ranger l'accumulateur, suivez les précautions décrites dans la section « L'accumulateur » (📖21) dans « Entretien du produit » (📖20).

Cartes mémoire pouvant être utilisées

L'appareil photo prend en charge les cartes mémoire SD, SDHC et SDXC.

- Les cartes mémoire conformes à la classe de vitesse SD 6 (classe de vitesse vidéo V6) ou supérieure sont recommandées pour l'enregistrement des clips vidéo. L'enregistrement d'une vidéo peut s'interrompre de manière inattendue en cas d'utilisation d'une carte mémoire de niveau inférieur.
- Quand vous utilisez un lecteur de cartes, assurez-vous qu'il est compatible avec votre carte mémoire.
- Contactez le fabricant pour plus d'informations sur les caractéristiques, le fonctionnement et les limitations d'utilisation.

Informations sur les marques commerciales

- Windows est une marque déposée ou une marque commerciale de Microsoft Corporation aux États-Unis et/ou dans d'autres pays.
- La marque et les logos *Bluetooth*® sont des marques déposées appartenant à Bluetooth SIG, Inc. et leur utilisation par Nikon Corporation s'effectue sous licence.
- Apple®, App Store®, les logos Apple, Mac, OS X, macOS, iPhone®, iPad®, iPod touch® et iBooks sont des marques commerciales ou déposées d'Apple Inc., aux États-Unis et dans d'autres pays.
- Android, Google Play et le logo Google Play sont des marques commerciales de Google LLC. Le robot Android est reproduit ou modifié à partir de travaux créés et partagés par Google, et utilisé conformément aux conditions décrites dans la licence d'attribution Creative Commons 3.0.
- iOS est une marque ou une marque déposée de Cisco Systems, Inc., aux États-Unis et dans d'autres pays, et est utilisé sous licence.
- Adobe, le logo Adobe, Acrobat et Reader sont des marques commerciales ou déposées d'Adobe Systems Corporation aux États-Unis et/ou dans d'autres pays.
- SDXC, SDHC, et les logos SD sont des marques commerciales de SD-3C, LLC.



- PictBridge est une marque commerciale.
- HDMI, le logo HDMI et High-Definition Multimedia Interface sont des marques commerciales ou déposées de HDMI Licensing, LLC.

HDMI

- Wi-Fi et le logo Wi-Fi sont des marques commerciales ou déposées de la Wi-Fi Alliance.
- Tous les autres noms de marques mentionnés dans ce manuel ou dans les autres documentations fournies avec votre matériel Nikon sont des marques commerciales ou des marques déposées de leurs détenteurs respectifs.

Use of the Made for Apple badge means that an accessory has been designed to connect specifically to the Apple products identified in the badge, and has been certified by the developer to meet Apple performance standards. Apple is not responsible for the operation of this device or its compliance with safety and regulatory standards. Please note that the use of this accessory with an Apple product may affect wireless performance.

AVC Patent Portfolio License

Ce produit est commercialisé sous la AVC Patent Portfolio License pour l'usage personnel et non commercial du consommateur et l'autorise à (i) encoder des vidéos conformément à la norme AVC (« vidéo AVC ») et/ou à (ii) décoder des vidéos AVC qui ont été encodées par un consommateur à des fins personnelles et non commerciales et/ou qui ont été obtenues auprès d'un fournisseur de vidéos autorisé par licence à fournir des vidéos AVC. Aucune licence n'est accordée ou ne doit être utilisée implicitement à d'autres fins.

Des informations supplémentaires peuvent être obtenues auprès de MPEG LA, L.L.C. Visitez le site <http://www.mpegla.com>.

Licence FreeType (FreeType2)

Certaines parties de ce logiciel sont protégées par copyright © 2012 The FreeType Project (<https://www.freetype.org>). Tous droits réservés.

Licence MIT (HarfBuzz)

Certaines parties de ce logiciel sont protégées par copyright © 2019 The HarfBuzz Project (<https://www.freedesktop.org/wiki/Software/HarfBuzz>). Tous droits réservés.



A series of horizontal dashed lines spanning the width of the page, intended for handwriting practice. There are 15 lines in total, evenly spaced from top to bottom.



A series of horizontal dashed lines spanning the width of the page, intended for handwriting practice.

Conditions de la garantie - Garantie réparation Nikon (Europe)

Cher client,

Nous vous remercions d'avoir choisi ce produit Nikon. S'il nécessite une réparation sous garantie, contactez le revendeur auquel vous l'avez acheté ou un membre de notre réseau de centres de service agréés Nikon dans la zone d'achat de Nikon Europe B.V. (ex. : Europe/Russie/autres). Pour obtenir des informations détaillées, consultez :

<https://www.europe-nikon.com/support>

Pour éviter tout problème, nous vous conseillons de lire attentivement le Manuel de l'utilisateur avant de prendre contact avec le revendeur ou un centre de service agréé de notre réseau.

Votre appareil Nikon est garanti contre tout défaut de fabrication pendant une année complète à partir de la date d'achat d'origine. Si pendant cette période de garantie, le produit s'avère défectueux en raison d'un matériel incorrect ou d'un problème de fabrication, notre réseau de centres de service agréés dans la zone d'achat de Nikon Europe B.V. se chargera, sans aucun frais de main d'oeuvre ou de pièces de rechange, de réparer le produit selon les termes et conditions définies ci-dessous. Nikon se réserve le droit (à sa seule discrétion) de remplacer ou de réparer le produit.

1. Cette garantie est fournie uniquement sur présentation de la fiche de garantie dûment remplie et de la facture originale, ou du reçu indiquant la date de l'achat, le type de produit ainsi que le nom du distributeur, accompagnés du produit. Nikon se réserve le droit de refuser un service de garantie gratuit si les documents mentionnés ci-dessus ne peuvent être présentés ou si les informations qu'ils contiennent sont incomplètes ou illisibles.
2. Cette garantie ne couvrira pas:
 - l'entretien et les réparations nécessaires, ou le remplacement de pièces, dûs à l'usure normale;
 - les modifications destinées à améliorer le produit au-delà de son usage normal tel qu'il est décrit dans les manuels d'utilisation, et ceci sans le consentement écrit préalable de Nikon;
 - les coûts de transport et tous les risques encourus lors du transport, ayant un rapport direct ou indirect avec la garantie du produit;

- tout dommage résultant de modifications ou d'ajustements qui pourraient être opérés sur le produit (et ceci sans le consentement écrit préalable de Nikon) afin qu'il soit conforme aux normes techniques au niveau local ou national, en vigueur dans n'importe quel autre pays que ceux pour lesquels le produit a été conçu et/ou fabriqué à l'origine.

3. La garantie ne s'appliquera pas en cas de:

- dommage causé par un mauvais usage, y compris mais ne se limitant pas à la non-utilisation du produit pour son usage normal ou selon les instructions d'utilisation portant sur un usage et un entretien appropriés, et à une installation ou une utilisation du produit qui ne seraient pas conformes aux normes de sécurité en vigueur dans le pays où il est utilisé;
- dommage causé par un accident, y compris mais sans se limiter à la foudre, à des dégâts des eaux, à un incendie, à un mauvais usage ou à une négligence;
- modification, gribouillage, illisibilité ou suppression du numéro de modèle ou du numéro de série figurant sur le produit;
- dommage résultant de réparations ou ajustements ayant été effectués par des entreprises ou par des personnes non autorisées;
- défauts dans n'importe quel système auquel le produit est incorporé ou avec lequel il est utilisé;

4. Cette garantie d'entretien n'affecte pas les droits statutaires du consommateur en vertu des lois nationales en vigueur, ni le droit du consommateur face au distributeur, émanant de leur contrat d'achat/vente.

Avis : Une présentation générale de toutes les stations de service Nikon autorisées peut être consultée en ligne à l'aide du lien suivant (<https://www.europe-nikon.com/service/>).

Il est interdit de reproduire une partie ou l'intégralité de ce manuel sous quelque forme que ce soit (à l'exception d'une brève citation dans un article ou un essai), sans autorisation écrite de NIKON CORPORATION.

Downloaded from www.vandenborre.be

NIKON CORPORATION

© 2019 Nikon Corporation



CT9A02(13)
6MQ02413-02